



ISTRUZIONI D'USO FLEXI3K

*Si prega di leggere questo manuale prima di accendere
l'apparecchio.
Informazioni importanti sulla sicurezza interna.*

REGISTRA IL TUO PRODOTTO SU www.uniks.it

La registrazione dei tuoi prodotti ti permetterà di rimanere sempre informato sulle novità, usufruire di vantaggiosi sconti dedicati a te per l'acquisto di accessori e prodotti per il tuo lavoro quotidiano.

La registrazione è gratuita.

INDICE DEI CONTENUTI

1.	INTRODUZIONE	5
2.	ISTRUZIONI PRELIMINARI.....	6
	2.1. DURANTE L'UTILIZZO	6
	2.2. DOPO L'UTILIZZO	7
	2.3. DEFINIZIONE DI CATEGORIA DI MISURA (SOVRATENSIONE)7	
3.	PREPARAZIONE ALL'UTILIZZO.....	8
	3.1. CONTROLLI INIZIALI	8
	3.2. ALIMENTAZIONE DELLO STRUMENTO.....	8
	3.3. CONSERVAZIONE	8
	3.4. TARATURA	8
4.	DESCRIZIONE GENERALE.....	9
5.	DESCRIZIONE 3K	9
6.	SPECIFICHE	10
7.	SPECIFICHE GENERALI	10
7.	OPERAZIONI	11
	7.1. AC/DC Misure di corrente	11
8.	SOSTITUZIONE BATTERIE.....	11
9.	ASSISTENZA.....	12
	9.1. CONDIZIONI DI GARANZIA	12
	9.2. ASSISTENZA.....	13

1. INTRODUZIONE

Lo strumento è stato progettato in conformità alla direttiva IEC/EN61010-1 relativa agli strumenti di misura elettronici. Per la Sua sicurezza e per evitare di danneggiare lo strumento, La preghiamo di seguire le procedure descritte nel presente manuale e di leggere con particolare attenzione tutte le note precedute dal simbolo. 

Prima e durante l'esecuzione delle misure attenersi scrupolosamente alle seguenti indicazioni:

- Non effettuare misure di tensione o corrente in ambienti umidi.
- Non effettuare misure in presenza di gas o materiali esplosivi, combustibili o in ambienti polverosi.
- Evitare contatti con il circuito in esame se non si stanno effettuando misure.
- Evitare contatti con parti metalliche esposte, con terminali di misura inutilizzati, circuiti, ecc.
- Non effettuare alcuna misura qualora si riscontrino anomalie nello strumento come, deformazioni, rotture, fuoriuscite di sostanze, assenza di visualizzazione sul display, ecc.
- Prestare particolare attenzione quando si effettuano misure di tensioni superiori a 20V in quanto è presente il rischio di shock elettrici.

Nel presente manuale e sullo strumento sono utilizzati i seguenti simboli:



Attenzione: attenersi alle istruzioni riportate nel manuale; un uso improprio potrebbe causare danni allo strumento o ai suoi componenti.



Pericolo Alta Tensione: rischi di shock elettrici.



Strumento con doppio isolamento.



Tensione o Corrente AC



Tensione o Corrente DC



Riferimento di terra

2. ISTRUZIONI PRELIMINARI

- Questo strumento è stato progettato per un utilizzo in un ambiente con livello di inquinamento 2
- Può essere utilizzato per misure di **CORRENTE E TENSIONE** su installazioni con categoria di misura CAT III 1000V, CAT IV 600V. Per la definizione delle categorie di misura vedere in seguito.
- La invitiamo a seguire le normali regole di sicurezze orientate alla protezione contro correnti pericolose e a proteggere lo strumento contro un utilizzo errato.
- Solo i puntali forniti a corredo dello strumento garantiscono gli standard di sicurezza. Essi devono essere in buone condizioni e sostituiti, se necessario, con modelli identici.
- Non effettuare misure su circuiti che superino i limiti di corrente e tensione specificati.
- Controllare che la batteria sia inserita correttamente.
- Prima di collegare i puntali al circuito in esame, controllare che il commutatore sia posizionato correttamente.
- Controllare che il display LCD e il commutatore indichino la stessa funzione.

2.1. DURANTE L'UTILIZZO

La preghiamo di leggere attentamente le raccomandazioni e le istruzioni seguenti:

ATTENZIONE

La mancata osservazione delle Avvertenze e/o Istruzioni può danneggiare lo strumento e/o i suoi componenti o essere fonte di pericolo per l'operatore.

Prima di azionare il selettore, scollegare i puntali di misura dal circuito in esame.

Quando lo strumento è connesso al circuito in esame non toccare mai un qualunque terminale inutilizzato. Evitare la misura di resistenza in presenza di tensioni esterne; anche se lo strumento è protetto, una tensione

eccessiva potrebbe causare malfunzionamenti dello strumento.
Se, durante una misura, il valore o il segno della grandezza in esame rimangono costanti controllare se è attivata la funzione HOLD.

2.2. DOPO L'UTILIZZO

Quando le misure sono terminate, posizionare il selettore su OFF in modo da spegnere lo strumento. Se si prevede di non utilizzare lo strumento per un lungo periodo rimuovere le batterie.

2.3. DEFINIZIONE DI CATEGORIA DI MISURA (SOVRATENSIONE)

La norma CEI 61010-1: Prescrizioni di sicurezza per apparecchi elettrici di misura, controllo e per utilizzo in laboratorio, Parte 1: Prescrizioni generali, definisce cosa si intenda per categoria di misura.

I circuiti sono suddivisi nelle seguenti categorie di misura:

- La categoria di misura IV serve per le misure effettuate su una sorgente di un'installazione a bassa tensione. Esempi sono costituiti da contatori elettrici e da misure sui dispositivi primari di protezione dalle sovracorrenti e sulle unità di regolazione dell'ondulazione.
- La categoria di misura III serve per le misure effettuate in installazioni all'interno di edifici. Esempi sono costituiti da misure su pannelli di distribuzione, disgiuntori, cablaggi, compresi i cavi, le barre, le scatole di giunzione, gli interruttori, le prese di installazioni fisse e gli apparecchi destinati all'impiego industriale e altre apparecchiature, per esempio i motori fissi con collegamento ad impianto fisso.
- La categoria di misura II serve per le misure effettuate su circuiti collegati direttamente all'installazione a bassa tensione. Esempi sono costituiti da misure su apparecchiature per uso domestico e similari.
- La categoria di misura I serve per le misure effettuate su circuiti non collegati direttamente alla RETE DI DISTRIBUZIONE. Esempi sono costituiti da misure su non derivati dalla RETE e derivati dalla RETE ma con protezione particolare (interna). In quest'ultimo caso le sollecitazioni da transitori sono variabili, per questo motivo (OMISSIS) si richiede che l'utente conosca la capacità di tenuta ai transitori dell'apparecchiatura.

3. PREPARAZIONE ALL'UTILIZZO

3.1. CONTROLLI INIZIALI

Lo strumento, prima di essere spedito, è stato controllato dal punto di vista elettrico e meccanico. Sono state prese tutte le precauzioni possibili affinché lo strumento potesse essere consegnato senza danni.

Tuttavia si consiglia, comunque, di controllare sommariamente lo strumento per accertare eventuali danni subiti durante il trasporto. Se si dovessero riscontrare anomalie contattare immediatamente lo spedizioniere.

Si consiglia inoltre di controllare che l'imballaggio contenga tutte le parti indicate. In caso di discrepanze contattare il rivenditore.

Qualora fosse necessario restituire lo strumento, si prega di seguire le istruzioni riportate di seguito.

3.2. ALIMENTAZIONE DELLO STRUMENTO

Lo strumento è alimentato con 2 batterie 2 "AAA" incluse nella confezione. Quando le batterie sono scariche provvedere alla sostituzione

3.3. CONSERVAZIONE

Per garantire misure precise, dopo un lungo periodo di conservazione, attendere che lo strumento ritorni alle condizioni normali.

3.4. TARATURA

Lo strumento rispecchia le caratteristiche tecniche riportate nel presente manuale. Le prestazioni dello strumento sono garantite per 12 mesi.

4. DESCRIZIONE GENERALE

La pinza FLEXI3K può effettuare misure di corrente AC TRMS fino a 400A in Autorange, in conformità alla IEC/EN61010-1, CAT III 300V.

La pinza è dotata di :

- Spegnimento automatico
- Data Hold
- MAX / MIN

5. DESCRIZIONE 3K

1. Toroide apribile
2. Tasto RANGE
3. Tasto accensione
4. Uscita cavi
5. Indicazione di batteria
6. Manopola

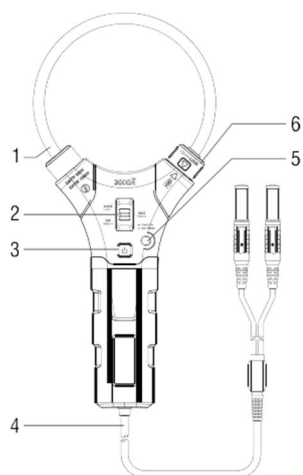

6. SPECIFICHE

Funzione	Gamma	Campodimisura	Tensione di uscita	Precisione
corrente AC 50~400Hz TRUE RMS	30A AC	0.30A~30.00 A	100mV / A	± (3,0% + 5mV)
	300A AC	30.0A~300.0A	10mV / A	± (3,0% + 3 mV)
	3000A AC	300A~3000A	1 mV / A	± (3,0% + 3 mV)

: L'accuratezza è data come + (% della lettura + conteggi di cifra meno significativa) a 23 ° C + 5 ° C, con umidità relativa inferiore 80%RH. Il conduttore misurato viene collocato nel centro della bobina. Rumore in uscita: <5.5mV per ogni intervallo

7. SPECIFICHE GENERALI

Indicatore di energia:	Luce Led Verde
Batteria Scarica:	Luce Led Rossa
Temperatura di funzionamento:	41 ° F a 104 ° F (5°C a 40°C)
Temperatura di stoccaggio:	4°F a 140°F (-20 ° C a 60 ° C)
Umidità operative:	Max 80 ° I fino a 87 ° F (31°C) con diminuzione lineare a 50d a (40°C) 104 ° F
Umidità di immagazzinaggio:	<80%
Altitudine operativa:	2000 m
Batteria:	1.5V "AAA" Batteria X 2
Standard di sicurezza:	EN61010-1, EN61010-2-032, EN61326-1.
Sovratensione	Categoria III 1000V e categoria IV 600V
Inquinamento Grado 2	

7. OPERAZIONI

7.1. AC Misure di corrente

AVVERTENZE: Osservare tutte le precauzioni di sicurezza quando si lavora su circuiti sotto tensione.

1. Premere il tasto MODE per selezionare la misura AC o DC .
2. Aprire il toroide ed inserire il cavo di fase al centro del medesimo (vedere figura – parte sinistra). Prestare attenzione alla polarità in caso di misura di corrente DC
3. Non eseguire misure con più cavi inseriti all'interno del toroide
4. Il valore della corrente AC è mostrato a display
5. Il messaggio "OL" indica che il valore di corrente eccede il valore massimo misurabile

8. SOSTITUZIONE BATTERIE

AVVERTENZA: per evitare scosse elettriche, rimuovere i puntali dal misuratore prima di rimuovere il coperchio batteria / fusibile

Quando la capacità della batteria è superiore 2,5V, la spia di alimentazione è verde

Quando la capacità della batteria è circa meno di 2,5 V, l'indicatore di alimentazione è di colore rosso. Necessità di sostituire la batteria nel tempo.

1. Sollevare il supporto inclinabile
2. Allentare la vite di un Philips sul coperchio batteria / fusibile
3. Rimuovere il coperchio batteria / fusibile
4. Sostituire le batterie da 1.5V AAA
5. Osservare la corretta polarità come mostrato all'interno del vano batteria
6. Riposizionare il coperchio batteria / fusibile e serrare la vite

9. ASSISTENZA

9.1. CONDIZIONI DI GARANZIA

Questo strumento è garantito contro ogni difetto di materiale e fabbricazione, in conformità con le condizioni generali di vendita. Durante il periodo di garanzia, le parti difettose possono essere sostituite, ma il costruttore si riserva il diritto di riparare ovvero sostituire il prodotto. Qualora lo strumento debba essere restituito al servizio post - vendita o ad un rivenditore, il trasporto è a carico del Cliente. La spedizione dovrà, in ogni caso, essere preventivamente concordata. Allegata alla spedizione deve essere sempre inserita una nota esplicativa circa le motivazioni dell'invio dello strumento. Per la spedizione utilizzare solo l'imballo originale. Ogni danno causato dall'utilizzo di imballaggi non originali verrà addebitato al Cliente. Il costruttore declina ogni responsabilità per danni causati a persone o oggetti.

La garanzia non è applicata nei seguenti casi:

- Riparazione e/o sostituzione accessori e batteria (non coperti da garanzia).
- Riparazioni che si rendono necessarie a causa di un errato utilizzo dello strumento o del suo utilizzo con apparecchiature non compatibili.
- Riparazioni che si rendono necessarie a causa di un imballaggio non adeguato.
- Riparazioni che si rendono necessarie a causa di interventi eseguiti da personale non autorizzato.
- Modifiche apportate allo strumento senza esplicita autorizzazione del costruttore.
- Utilizzo non contemplato nelle specifiche dello strumento o nel manuale d'uso.

Il contenuto del presente manuale non può essere riprodotto in alcuna forma senza l'autorizzazione del costruttore.

I nostri prodotti sono brevettati e i marchi depositati. Il costruttore si riserva il diritto di apportare modifiche alle specifiche ed ai prezzi se ciò è dovuto a miglioramenti tecnologici.

9.2. ASSISTENZA

Se lo strumento non funziona correttamente, prima di contattare il Servizio di Assistenza, controllare lo stato di usura della batteria e dei cavi e sostituirli ove necessario. Se lo strumento continua a manifestare malfunzionamenti controllare se la procedura di utilizzo dello stesso è conforme a quanto indicato nel presente manuale. Qualora lo strumento debba essere restituito al servizio post - vendita o ad un rivenditore, il trasporto è a carico del Cliente. La spedizione dovrà, in ogni caso, essere preventivamente concordata. Allegata alla spedizione deve essere sempre inserita una nota esplicativa circa le motivazioni dell'invio dello strumento. Per la spedizione utilizzare solo l'imballaggio originale; ogni danno causato dall'utilizzo di imballaggi non originali verrà addebitato al Cliente.



<http://www.uniks.it>
info@uniks.it



Uniks S.r.l.

Via Vittori 57
48018 Faenza (RA) Italy
0546.623002
0546.623691



Rev. U052019